

Notas vir die onderwyser of ouer

In Graad 1 en 2 is die kind bekendgestel aan die basiese Afrikaanse klanke. Heelwat van hierdie klanke stem ooreen met klanke in die ander amptelike tale, en die kind het waarskynlik die eerste klankwerk en lees in Afrikaans redelik maklik baasgeraak. In hierdie werkboek word die basiese klanke eers vinnig hersien, en dan word die moeiliker nuwe klanke en die eerste eenvoudige spelreëls stap vir stap bekendgestel, geoefen en in taalaktiwiteite toegepas.

Om die spel- en sigwoorde met die kind te oefen, het u onder andere klankkaartjies nodig. Daar word daagliks in die klank- en leeslesse met klankkaartjies gewerk. Die kaartjies word op bl. 93 en 95 verskaf.

Hoe om die klankkaarte te gebruik

1. Knip bl. 93 en 95 op die stippellyn los. Moenie die bladsy uitskeur nie, want dan gaan die boek later uitmekaarval.
2. Vir hierdie week knip u net die **enkelklanke** in los klankkaartjies op. Sit die kaartjies in 'n stewige plastieksluisakkie want dit gaan dwarsdeur die jaar gebruik word.
3. **Bêre die bladsy met die res van die klankkaarte.** Die geheim van suksesvolle woordbou en klankwerk is om nie al die klanke gelyktydig vir die kind te gee nie, maar eers wanneer die klank behandel word. U gaan dus elke week die volgende groepie klanke uitknip en aan die kind uitdeel.





Werk elke dag net met die klankkaarte wat tot op daardie stadium voorgeskryf is. Gaan soos volg te werk:

- Flits die kaarte en laat die kind die klank vir u lees. Onthou! Die klank wat die letter maak, word uitgespreek, nie die letternaam nie. Voorbeeld: **m** is *mmmm* en nie *em* nie; **k** is *ki* soos in *kis* en nie *kaa* nie, **r** is *rrr* en nie *er* nie, ens.
- Noem 'n klank en die kind soek die klank tussen sy/haar letterkaartjies uit.
- Kies 2 tot 3 klanke wat nie noodwendig 'n woord maak nie en noem dit na mekaar. Die kind soek die klanke en pak dit in die regte volgorde uit.
- Bou 'n woord uit die woordlys (sien bl. 91–92). Die kind lees die woord wat u gebou het en gebruik die woord daarna in 'n mondelinge sin.
- Noem 'n aantal klanke waaruit 'n woord in die woordlys vir die week bestaan in die regte volgorde. Die kind soek die klanke, pak dit in die regte volgorde uit en lees die woord. Kan die kind die woord in 'n mondelinge sin gebruik?
- Noem 'n woord uit die woordlys vir die week. Die kind bou die woord met die letterkaartjies en gebruik dan die woord in 'n mondelinge sin.

'n Wordlys vir elke week word op bl. 91–92 verskaf. Elke woordlys bevat slegs klanke wat die kind tot op daardie stadium ken. Moenie in Week 5 byvoorbeeld Week 7 se woorde met die kind probeer bou nie, want die kind sal nie al die klanke ken nie.

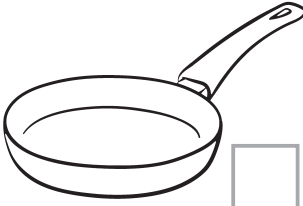

Opdrag 1

1. Benoem die prente. Watter klank hoor jy aan die **begin** van die woord? Skryf die klank in die klein blokkie.
2. Watter woord **pas nie**? Trek 'n kruis oor die prent.
3. Skryf nou in die vier blokke die woorde wat by die ander vier prente pas.

				
<input type="checkbox"/>	<input type="checkbox"/>	<input type="checkbox"/>	<input type="checkbox"/>	<input type="checkbox"/>

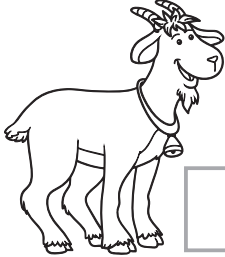
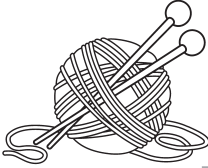
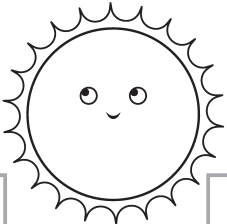

Opdrag 2

1. Benoem die prente. Watter klank hoor jy in die **middel** van die woord? Skryf die klank in die klein blokkie.
2. Watter woord **pas nie**? Trek 'n kruis oor die prent.
3. Skryf nou in die vier blokke die woorde wat by die ander vier prente pas.

				
<input type="checkbox"/>	<input type="checkbox"/>	<input type="checkbox"/>	<input type="checkbox"/>	<input type="checkbox"/>

Opdrag 3

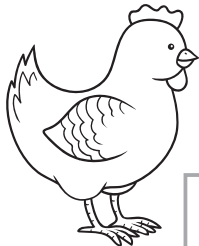
1. Benoem die prente. Watter klank hoor jy aan die **einde** van die woord? Skryf die klank in die klein blokkie.
2. Watter woord **pas nie**? Trek 'n kruis oor die prent.
3. Skryf nou in die vier blokke die woorde wat by die ander vier prente pas.

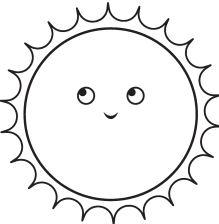
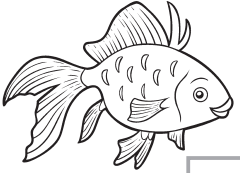
				
<input type="checkbox"/>	<input type="checkbox"/>	<input type="checkbox"/>	<input type="checkbox"/>	<input type="checkbox"/>

Oor hierdie bladsy: Oefenbladsy 1 sal u help om vas te stel of die kind begin-, middel- en eindklanke in die Eerste Addisionele Taal kan raakhoor. Terselfdertyd word woordeskat uitgebrei. Hierdie bladsy bied skriftelike vaslegging van die werk wat mondeling op bl. 2-5 in die *Nuwe Alles-In-Een* Klankboek vir leerders behandel is.

Prentwoordeskat: Opdrag 1: pen, pan, t l, pil, pop. Opdrag 2: pop, b t, bok, wol, son. Opdrag 3: hen, pan, pen, son, vis.